

御中

---

仕様書  
単心型 中継アダプタ  
SC4-AD

新光技研株式会社

光アダプタ仕様書	SG-11-C013-0Z
形式名称 : SC4-AD	2/2

### 1、適用範囲

本仕様書は、単心型中継アダプタ：SC4-AD について規定する。

### 2、外形寸法

本アダプタの外形寸法を下図に示す。

単位：mm

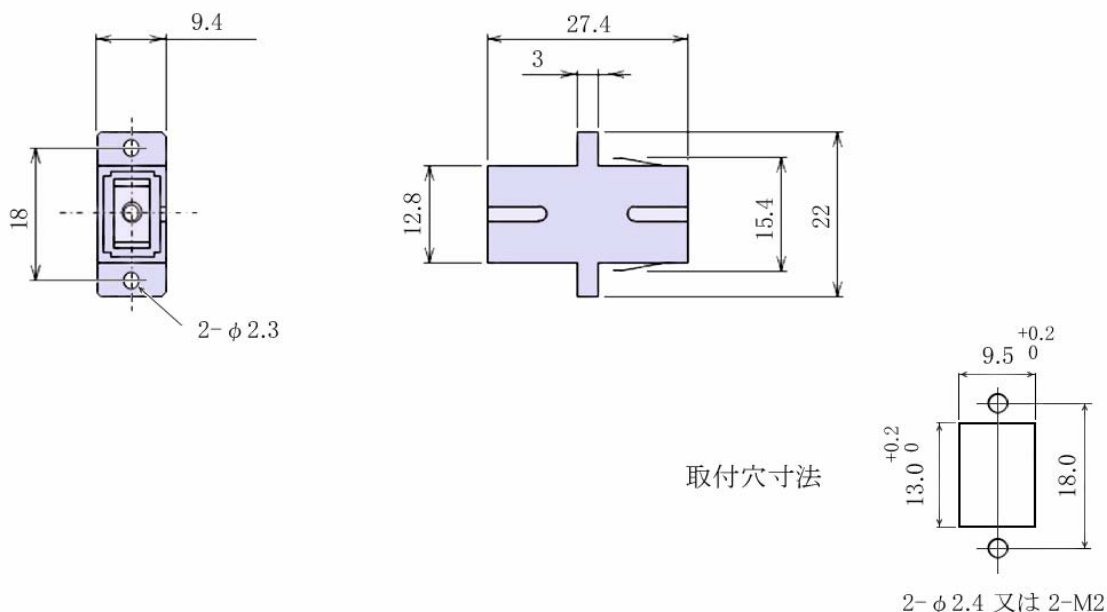

取付穴寸法

### 3、特性

本アダプタの特性を下表に示す。

表. 特性

項目	仕様			
対応コネクタ	JIS F04型 コネクタ ( SM , MM )			
着脱耐久性	500 回 以上			
接続損失	マルチモード	PC研磨時	0.3 dB 以下	波長 1.3 $\mu$ m
		平面研磨時	0.6 dB 以下	波長 1.3 $\mu$ m
	シングルモード	PC研磨時	0.5 dB 以下	波長 1.3 $\mu$ m
		平面研磨時	1.0 dB 以下	波長 1.3 $\mu$ m
使用温度範囲	- 25 ~ + 70 $^{\circ}$ C			
規格	IEC 61754-20-2002			
材質	RoHS 対応			